



EL BRUÑIDO MÁS RENTABLE

# SV-30

MÁQUINA BRUÑIDORA VERTICAL



# BRUÑIDORA VERTICAL SUNNEN SV-30 POTENTE, ROBUSTA Y PRECISA



La serie SV-30 es la siguiente generación de la legendaria línea de bruñidoras CK conocida en todo el mundo.

Las máquinas de la serie SV-30 ofrecen una amplia variedad de características y flexibilidad en un paquete asequible, ideal para talleres de reconstrucción, industria de automoción y producción industrial de volumen medio.

Hay seis nuevos modelos SV-30 con diferentes opciones que garantizan el ajuste adecuado para prácticamente cualquier aplicación industrial o de automoción.

Dependiendo del modelo, la serie SV-30 incluye características tales como:

- Nueva funcionalidad de paso y repetición que proporciona una operación automática de orificio a orificio con servo-eje X y nuevas herramientas de la serie
- Protección de herramientas en la parte superior e inferior del orificio.
- Columna de hierro fundido resistente.





- Mecanismo de accionamiento del husillo a bolas.
- Control de PC con Windows, fácil de usar con una gran pantalla táctil a color de 378 mm (15 ").
- Sistema de seguridad estándar conforme a la normativa CE en todos los modelos.
- Todos los modelos cuentan con controles industriales Siemens y Phoenix con el software desarrollado por los ingenieros de Sunnen que son expertos en aplicaciones de bruñido.
- Para las aplicaciones que no requieren un alto nivel de automatización, se ofrecen modelos con características de precio económico, como un husillo de inducción y un movimiento manual de la columna.
- Respaldo por la mejor garantía en la industria de 3 años de Sunnen, en piezas y mano de obra y nuestro amplio equipo de soporte de servicio de ámbito mundial.

Su técnico especialista Sunnen trabaja con usted para determinar la mejor solución para sus necesidades, es parte del valor añadido que obtendrá con Sunnen.

Además, nuestro equipo técnico y de ventas mundial proporciona apoyo y comprensión durante la instalación y vida de cada sistema que fabricamos.

Sea cual sea su aplicación, tenemos el personal y el producto para crear la mejor solución para usted. Además de la dedicación y el soporte para la producción.

Para contactar con su representante autorizado Sunnen en España:

**SUNTEC MAQUINARIA TÉCNICA**  
[comercial@suntecm.com](mailto:comercial@suntecm.com)



## LA SV-30 UTILIZA ABRASIVO DE DIAMANTE Y CBN EN PRODUCCIÓN Y EN REPARACIÓN

### Características estándar y opcionales

- Velocidad variable de 50 a 600 rpm. Motores de 4,1 kW ó servo de 4,5 kW son lo suficientemente potentes para utilizar abrasivos metálicos, de diamante y CBN y obtener ciclos cortos con alta precisión y mano de obra mínima.
- Columna de hierro fundido de alta resistencia.
- El diseño de carga frontal y la capacidad de peso de hasta 600 kg, incluida la herramienta, se combinan para brindar versatilidad al bruñir una amplia gama de piezas.
- Control por PC con una gran pantalla táctil a color de 15" resistente y que elimina los incómodos botones que acumulan suciedad, aceite y grasa. El panel del operador giratorio se puede ajustar para ver desde una variedad de posiciones.
- El eje X servo o manual permite el posicionamiento izquierdo/derecho de la columna con un rango de 813 mm.
- El sistema de expansión rotativo de herramienta permite utilizar herramientas de dos etapas para efectuar desbaste y acabado sin cambiar los abrasivos para reducir los tiempos de ciclo. El cambio de desbaste a acabado es cuatro veces más rápido que los modelos anteriores.
- El sistema de refrigerante interno estándar de 206 litros está equipado con dos filtros de cartucho en el lateral de la máquina, para facilitar el mantenimiento y proporciona una mayor filtración de refrigerante para un acabado superficial preciso. Incluye indicador de estado del filtro.
- Su eficaz mecanismo de accionamiento del husillo a bolas de 2,5 Kw permite incrementar la flexibilidad y las prestaciones.
- Base soldada de alta resistencia para mayor durabilidad.
- Iluminación de área de trabajo LED estándar.
- Las características de seguridad estándar de vanguardia que cumplen con la norma CE incluyen paneles frontales deslizantes de acero inoxidable, paneles laterales y traseros, cortina de luz delantera, PLC de seguridad y velocidades de configuración limitadas seguras.
- Compatible con MT Connect e Industry 4.0.
- Suministro de alimentación ininterrumpida (UPS) estándar para PC elimina el apagado inseguro del sistema de control y asegura una puesta en marcha segura.

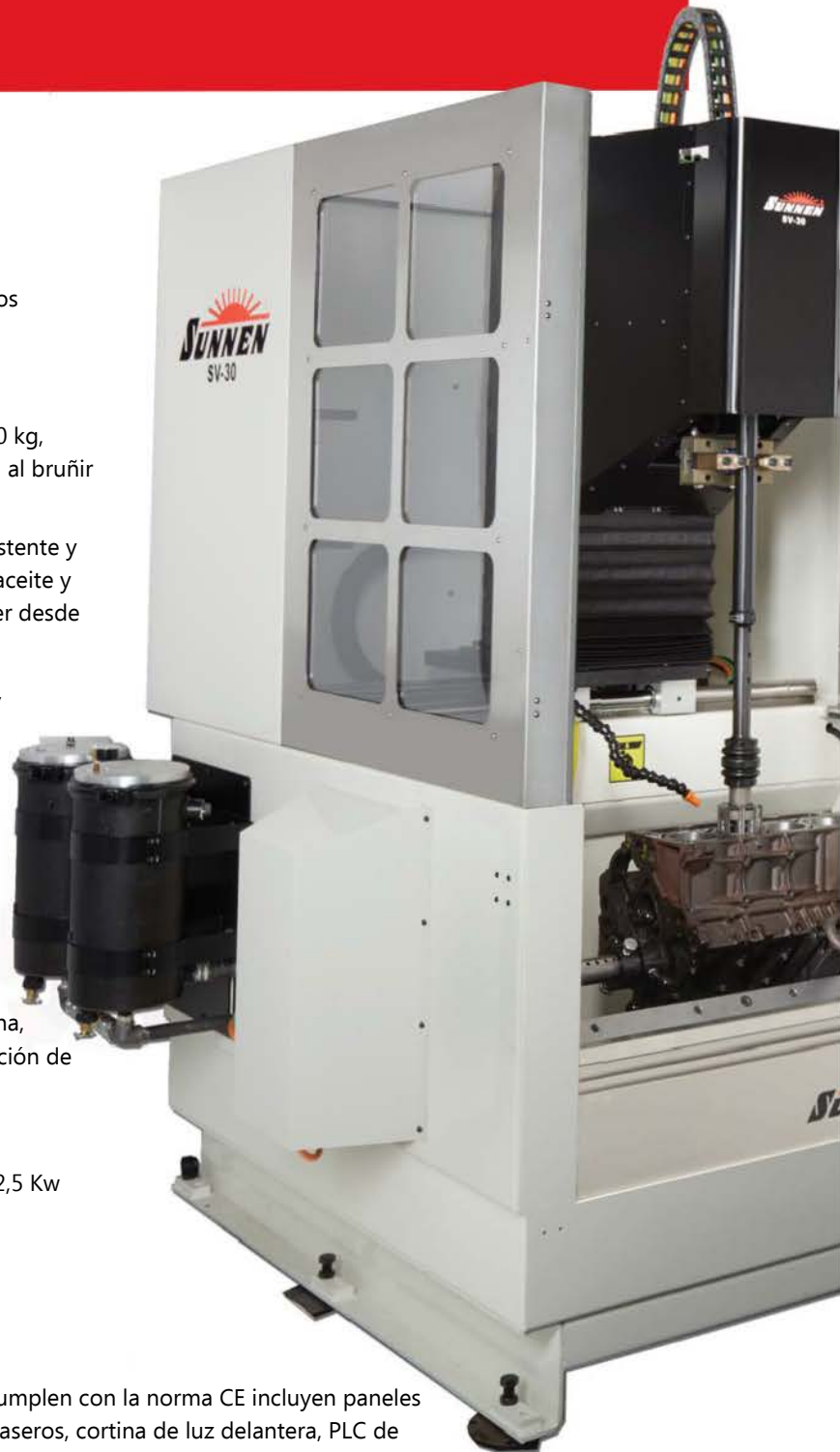



## LA SV-30 LE DA EL CONTROL COMPLETO PARA INCREMENTAR LA PRECISIÓN, CONSISTENCIA, PRODUCTIVIDAD Y CALIDAD DE SU TRABAJO DE BRUÑIDO



- Representación del perfil del orificio: proyecta en tiempo real la sección del orificio (ver pantalla en página siguiente). Esto simplifica la corrección de conos y errores de forma. Permite al operario insistir en la posición necesaria, donde el orificio está visualmente más pequeño. Una innovación Sunnen.
- Protección de herramientas: verifica automáticamente la parte superior e inferior del orificio antes de comenzar el ciclo.
- Fijación de la herramienta: permite bruñir con un diámetro preestablecido.
- Ciclos de acabado y desbaste: el ciclo de desbaste elimina el material rápidamente y puede configurarse para cambiar automáticamente al ciclo de acabado para obtener una geometría óptima y el ángulo de cruzado deseado.
- Permanencia automática programable estándar para operación sin supervisión: la máquina insiste automáticamente en la parte más cerrada del orificio: arriba, en medio ó abajo
- Control avanzado de PC: permite velocidades variadas para un mayor rango de control y un ángulo de cruzado consistente. Cambia de desbaste a acabado pulsando un botón.
- Control de ángulo de cruzado: introduzca el ángulo de cruzado deseado y la máquina ajusta automáticamente las velocidades al ángulo introducido.
- Configuración de sobredimensionado del orificio: permite una configuración rápida para reconstructores de motores en sobredimensionamientos estándar (Ejemplo: .010 in., .020 in., .030 in.)
- Función de giro inverso automático: permite el ajuste del acabado superficial.
- Capacidad para guardar más de 1000 programas
- Puerto USB para copia de seguridad de software y actualizaciones.
- Los idiomas que se pueden seleccionar en la pantalla incluyen inglés, alemán, español y chino.
- Incluye más características estándar como carreras cortas, utilización de herramientas personalizadas y bruñido de carga del husillo



## LA SV-30 PRESENTA LA INNOVADORA FUNCIÓN DE PASADA Y REPETICIÓN

La serie SV-30 es capaz de ahorrar mano de obra, función automática de orificio-a-orificio (paso y repetición) cuando está equipado con un servo eje X. Los modelos están disponibles tanto para configuraciones en línea como para bloques en V. Para la operación automática del bloque V se requiere bastidor servo basculante. Esto incorpora un innovador sistema de fijación para mantener la herramienta y las líneas centrales del orificio alineadas. Esta característica requiere el uso de las herramientas de la serie GH LF.

Las opciones de la máquina incluyen:

1. Placa base con ranuras en "T" para utilajes personalizados.
2. Robusto bastidor basculante manual para bloques en línea y en "V" de 60°/90°/120°.  
Ambas opciones permiten cambiar fácilmente desde el bastidor hasta la placa en T.
3. Kit de amarre de bloques
4. Transformador 208/230 VCA.
5. Interfaz de automatización para reducir los costos de automatización

### DIMENSIONES Y ÁREA DE TRABAJO DE LA SV-30

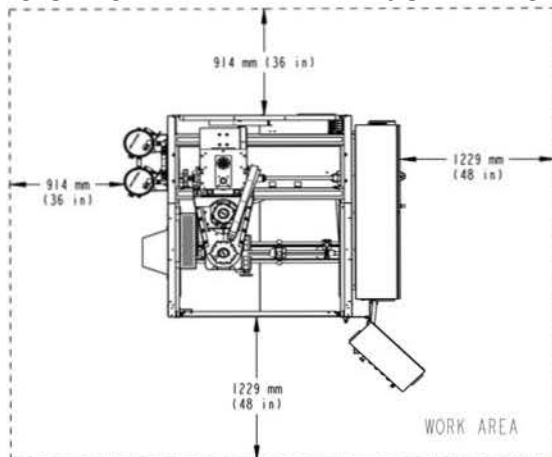

Altura total de la máquina: 3.315 mm

Ancho total de la máquina, lateral: 2.064 mm

Ancho total de la máquina, frontal: 1.831 mm

VELOCIDAD DEL HUSILLO:  
50-600 RPM

POTENCIAL DEL HUSILLO:  
4,1 kW, motor de introducción.  
4,5 kW, servomotor

CARRERA:  
2,5 kW servo-motor  
Velocidad variable: 5-100 CPM  
Longitud de carrera: hasta 705 mm  
Modelos servo eje X: 0.5 kW

DESPLAZAMIENTO TRANSVERSAL:  
813 mm de izquierda a derecha (eje X).

PESO MÁXIMO DE PIEZA Y HERRAMIENTA:  
600 kg.

TAMAÑO DEL HABITÁCULO INTERIOR:  
1219 mm ancho x 760 mm profundo

PESO DE LA MÁQUINA:

Peso vacía: 1.329 kg

Peso transporte: 1.823 kg.

SISTEMA FILTRANTE/ACEITE DE BRUÑIDO:  
Depósito de aceite de bruñido: 206 litros de capacidad, con dos porta-cartuchos filtrantes.

VOLTAJES DISPONIBLES:  
Sistema eléctrico:  
400V/50Hz trifásica/460V/60Hz trifásica

### MODELOS ESTÁNDAR DE LA SERIE SV-30

SV-30: eje X manual, husillo de inducción de 4,1 kW

SV-30S: eje X manual, servo husillo de 4,5 kW

SV-30X: eje X servo controlado, husillo de inducción de 4,1 kW, función paso y repetición - en línea

SV-30AX: eje X servo controlado, husillo de inducción de 4,1 kW, bastidor servo basculante, función paso y repetición - bloque V

SV-30SX: eje X servo controlado, servo husillo de 4,5 kW, función de paso y repetición - en línea

SV-30ASX: eje X servo controlado, servo husillo de 4.5 kW, bastidor servo basculante, función paso y repetición - bloque V

Existen muchas opciones de herramientas con la SV-30. Ésta le permite elegir la herramienta y el abrasivo exactos para cumplir con sus requisitos específicos de producción y utilizará la misma herramienta de Sunnen de la que ha dependido. Sunnen es la única compañía de línea completa que produce sus propios abrasivos de precisión. Y con la mayor variedad de diamantes o borazón®, súper abrasivos y abrasivos convencionales de óxido de aluminio o carburo de silicio, usted se asegura el acabado superficial más exacto y consistente en la industria.



NOTA: Todas las herramientas a continuación están disponibles para su uso en todos los modelos SV-30, a menos que use el paso y la repetición. Las herramientas de la serie GHSS LF y la serie GHTS LF se han diseñado especialmente para usar con la función de paso y repetición.

### HERRAMIENTAS GHSS/GHTS

Las herramientas multipiedra Sunnen GHSS / GHTS están diseñadas para usarse con abrasivos CBN de metal y abrasivos de diamante para una acción de corte rápida y tiempos de ciclo reducidos. Los cepillos herramienta de bruñido plateau funcionan en estas herramientas para proporcionar acabados consistentes. La GHTS es una herramienta de dos etapas que realiza aplicaciones de bruñido rugoso y fino (piedra o escobilla) con la misma herramienta de bruñido, sin cambiar la piedra, para reducir los costes de dimensionado de orificios.

### HERRAMIENTAS DE DIAMANTE SERIE DH

Las herramientas de diamante multipiedra Sunnen reparten la fuerza de expansión para obtener orificios redondos más rápidamente aumentando de forma importante la productividad y el rendimiento del motor. Tres herramientas cubren el rango de medida. Una excelente elección para orificios ciegos o cabezales de cilindros.

### HERRAMIENTAS TIPO CV/CK

Las herramientas industriales standard tipo CV/CK cortan más rápido. Son robustas, económicas y fáciles de usar. Tienen un gran rango y las piedras pueden cambiarse en segundos. Los orificios se bruñen más rápido y precisos con mínimo arranque

### MANDRILES P20/P28

Estos mandriles incorporan múltiples piedras alineadas de extremo a extremo para permitir el afilado de agujeros largos, con el P28 alojando el bruñido del orificio ciego también. Tanto los mandriles P20 como P28 tienen abrasivos reemplazables y zapatas guía. Requiere adaptador CV-1010.

### HERRAMIENTA MODULAR MPS/ANR

El sistema de herramientas MPS y ANR puede usarse para convertir cualquier bruñidora de "gran trabajo" en un sistema de acabado de última generación. Le permite bruñir una amplia variedad de materiales, tamaños y condiciones de perforación rápida y económicamente.

### RANGO DE DIÁMETRO\*

#### DEL ORIFICIO:

GHSS: 37,59 - 140,71 mm

GHTS: 62 - 140,7 mm

### RANGO DE DIÁMETRO\*

#### DEL ORIFICIO:

70 - 139,7 mm

### RANGO DE DIÁMETRO\*

#### DEL ORIFICIO:

51 - 203 mm

### RANGO DEL DIÁMETRO\*

#### DEL ORIFICIO:

P20: 19 mm - 25,4 mm

P28: 25,15 mm - 152,40 mm

### RANGO DEL DIÁMETRO \*

#### DEL ORIFICIO:

MPS: - 50 - 292,1 mm

ANR: 64 - 533 mm

## ABRASIVOS Y LUBRICANTES SUNNEN

Desde óxido de aluminio a carburo de silicio, a diamante y borazón. Sunnen ofrece la mayor variedad de abrasivos montados ó en barras, tipos de aglomerante, tamaños de grano y configuraciones de piedras.

Antes de suministrar cualquier piedra, estas son graduadas y calificadas manteniendo las normas de control de calidad más estrictas de la industria, para asegurarle el mayor rendimiento de bruñido de precisión disponible.

Los aceites de bruñido de primera calidad Sunnen proporcionan extrema lubricación para la más alta presión de bruñido, menor coste por pieza y en definitiva ritmos de corte más rentables.

\* Los rangos de diámetro de orificio son para la serie de herramientas estándar. Hay herramientas especiales disponibles para ampliar este rango, pero pueden ser más grandes que la capacidad de tamaño de la máquina.



UN LEGADO DE EXCELENCIA DESDE 1924

## WORLDWIDE

Our global manufacturing, distribution, and sales and service network allows us to deliver quality Sunnen solutions worldwide.

And our state-of-the-art Technical Services Centers allow our technical experts to develop innovative solutions to customer application challenges. The Centers also provide answers for customer questions and training for Sunnen representatives around the world.

### SUNNEN PRODUCTS COMPANY WORLD HEADQUARTERS

St. Louis, MO – USA

Phone 1.314.781.2100

Fax 1.314.781.2268

Toll Free 1.800.325.3670

Email [sunnen@sunnen.com](mailto:sunnen@sunnen.com)  
[www.sunnen.com](http://www.sunnen.com)

ESPAÑA:

SUNTEC MAQUINARIA TÉCNICA S.L.

Avda. Castilla 32, nave 52

28830 San Fernando de Henares, Madrid,

Tel: +34 91 677 77 34

Email: [comercial@suntecmt.com](mailto:comercial@suntecmt.com)

[www.suntecmt.com](http://www.suntecmt.com)

### AUSTRIA - SUNNEN AUSTRIA GMBH HOHENEMS

Phone +43 5576 74194

Fax +43 5576 74196

Email [sales@sunnen.eu](mailto:sales@sunnen.eu)  
[www.sunnen.at](http://www.sunnen.at)

### BELGIUM - SUNNEN BENELUX BVBA KONTICH

Phone +32 38 80 2800

Fax +32 38 44 3901

Email [info@sunnen.be](mailto:info@sunnen.be)  
[www.sunnen.be](http://www.sunnen.be)

### BRAZIL - SUNNEN DO BRASIL LTDA. SÃO PAULO

Phone +55 11 4177-3824

Fax +55 11 4362-3083

Email [sunnen@sunnen.com.br](mailto:sunnen@sunnen.com.br)  
[www.sunnen.com.br](http://www.sunnen.com.br)

### CHINA - SHANGHAI SUNNEN MECHANICAL Co. LTD.

SHANGHAI

Phone +86 21 5813 3990

+86 21 5813 2299

Email [shsunnen@sunnensh.com](mailto:shsunnen@sunnensh.com)  
[www.sunnensh.com](http://www.sunnensh.com)

### CZECH REPUBLIC - SUNNEN S.R.O. STRAKONICE

Phone +420 383 376 317

Fax +420 383 376 316

Email [sunnen@sunnen.cz](mailto:sunnen@sunnen.cz)  
[www.sunnen.cz](http://www.sunnen.cz)

### FRANCE - SUNNEN SAS

SACLAY

Phone +33 169 30 00 00

Fax +33 169 30 11 11

Email [info@sunnen.fr](mailto:info@sunnen.fr)  
[www.sunnen.fr](http://www.sunnen.fr)

### INDIA - SUNNEN INDIA PVT. LTD. MUMBAI

Phone +91 223 913 6055

Fax +91 223 913 6056

Email [sales@sunnen.in](mailto:sales@sunnen.in)  
[www.sunnen.in](http://www.sunnen.in)

### ITALY - SUNNEN ITALIA S.R.L. ARESE

Phone +39 02 383 4171

Fax +39 02 383 417 50

Email [sunnen@sunnenitalia.com](mailto:sunnen@sunnenitalia.com)  
[www.sunnenitalia.com](http://www.sunnenitalia.com)

### POLAND - SUNNEN POLSKA Sp. z o.o. WARSZAWA

Phone +48 22 814 34 29

Fax +48 22 814 34 28

Email [sunnen@sunnen.pl](mailto:sunnen@sunnen.pl)  
[www.sunnen.pl](http://www.sunnen.pl)

### SUNNEN RUS LLC MOSCOW – RUSSIA

Phone +7 495 258 43 43

Fax +7 495 258 91 75

Email [sunnen@sunnen-russia.ru](mailto:sunnen@sunnen-russia.ru)  
[www.sunnen.ru](http://www.sunnen.ru)

### SWITZERLAND - SUNNEN AG ENNETAACH

Phone +41 71 649 33 33

Fax +41 71 649 33 34

Email [sales@sunnen.eu](mailto:sales@sunnen.eu)  
[www.sunnen.eu](http://www.sunnen.eu)

### UK - SUNNEN PRODUCTS LTD. HEMPSTEAD HERTS

Phone +44 1442 39 39 39

Fax +44 1442 39 12 12

Email [hemel@sunnen.co.uk](mailto:hemel@sunnen.co.uk)  
[www.sunnen.co.uk](http://www.sunnen.co.uk)



Sunnen reserves the right to change or revise specifications and product design in connection with any feature of our products contained herein. Such changes do not entitle the buyer to corresponding changes, improvements, additions, or replacements for equipment, supplies or accessories previously sold. Information contained herein is considered to be accurate based on available information at the time of printing. Should any discrepancy of information arise, Sunnen recommends that user verify the discrepancy with Sunnen before proceeding.





UN LEGADO DE EXCELENCIA DESDE 1924.

## SUNNEN EN EL MUNDO

Nuestra fabricación mundial, distribución, ventas y nuestra red de servicio nos permiten suministrar las soluciones de calidad Sunnen a nivel mundial.

Y nuestros Centros de Servicio Técnico más modernos permiten a nuestros expertos técnicos desarrollar soluciones innovadoras para el cliente. Estos centros también proporcionan respuestas a las consultas de los clientes y formación a los representantes de Sunnen alrededor del mundo.

### SUNNEN PRODUCTS COMPANY

World Headquarters St. Louis,  
MO - USA Phone 1.314.781.2100  
Fax 1.314.781.2268  
Toll Free 1.800.325.3670  
Email: [sunnen@sunnen.com](mailto:sunnen@sunnen.com)  
[www.sunnen.com](http://www.sunnen.com)

### ESPAÑA:

SUNTEC MAQUINARIA TÉCNICA S.L.  
Avda. Castilla 32, nave 52  
28830 San Fernando de Henares,  
Madrid, Tel: +34 91 677 77 34  
Email: [comercial@suntecmt.com](mailto:comercial@suntecmt.com)  
[www.suntecmt.com](http://www.suntecmt.com)



### AUSTRIA - SUNNEN AUSTRIA GMBH HOHENEMS

Phone +43 5576 74194  
Fax +43 5576 74196  
Email [sales@sunnen.eu](mailto:sales@sunnen.eu)  
[www.sunnen.at](http://www.sunnen.at)

### BELGIUM - SUNNEN BENELUX BVBA KONTICH

Phone +32 38 80 2800  
Fax +32 38 44 3901  
Email [info@sunnen.be](mailto:info@sunnen.be)  
[www.sunnen.be](http://www.sunnen.be)

### BRAZIL - SUNNEN DO BRASIL LTDA. SÃO PAULO

Phone +55 11 4177-3824  
Fax +55 11 4362-3083  
Email [sunnen@sunnen.com.br](mailto:sunnen@sunnen.com.br)  
[www.sunnen.com.br](http://www.sunnen.com.br)

### CHINA - SHANGHAI SUNNEN MECHANICAL Co. LTD. SHANGHAI

Phone +86 21 5813 3990  
+86 21 5813 2299  
Email [shsunnen@sunnensh.com](mailto:shsunnen@sunnensh.com)  
[www.sunnensh.com](http://www.sunnensh.com)

### CZECH REPUBLIC - SUNNEN S.R.O. STRAKONICE

Phone +420 383 376 317  
Fax +420 383 376 316  
Email [sunnen@sunnen.cz](mailto:sunnen@sunnen.cz)  
[www.sunnen.cz](http://www.sunnen.cz)

### FRANCE - SUNNEN SAS

SACLAY  
Phone +33 169 30 00 00  
Fax +33 169 30 11 11  
Email [info@sunnen.fr](mailto:info@sunnen.fr)  
[www.sunnen.fr](http://www.sunnen.fr)

### INDIA - SUNNEN INDIA PVT. LTD. MUMBAI

Phone +91 223 913 6055  
Fax +91 223 913 6056  
Email [sales@sunnen.in](mailto:sales@sunnen.in)  
[www.sunnen.in](http://www.sunnen.in)

### ITALY - SUNNEN ITALIA S.R.L. ARESE

Phone +39 02 383 417 1  
Fax +39 02 383 417 50  
Email [sunnen@sunnenitalia.com](mailto:sunnen@sunnenitalia.com)  
[www.sunnenitalia.com](http://www.sunnenitalia.com)

### POLAND - SUNNEN POLSKA Sp. z o.o. WARSZAWA

Phone +48 22 814 34 29  
Fax +48 22 814 34 28  
Email [sunnen@sunnen.pl](mailto:sunnen@sunnen.pl)  
[www.sunnen.pl](http://www.sunnen.pl)

### SUNNEN RUS LLC MOSCOW - RUSSIA

Phone +7 495 258 43 43  
Fax +7 495 258 91 75  
Email [sunnen@sunnen-russia.ru](mailto:sunnen@sunnen-russia.ru)  
[www.sunnen.ru](http://www.sunnen.ru)

### SWITZERLAND - SUNNEN AG ENNETAACH

Phone +41 71 649 33 33  
Fax +41 71 649 33 34  
Email [sales@sunnen.eu](mailto:sales@sunnen.eu)  
[www.sunnen.eu](http://www.sunnen.eu)

### UK - SUNNEN PRODUCTS LTD. HEMPSTEAD HERTS

Phone +44 1442 39 39 39  
Fax +44 1442 39 12 12  
Email [hemel@sunnen.co.uk](mailto:hemel@sunnen.co.uk)  
[www.sunnen.co.uk](http://www.sunnen.co.uk)

Sunnen se reserva el derecho de cambiar o revisar las especificaciones y diseño de los productos aquí contenidos. Tales cambios no dan derecho al comprador a los correspondientes cambios, mejoras, adiciones o sustitución de equipos, suplidors o accesorios previamente suministrados. La información aquí contenida está considerada como precisa en base a la información disponible en el momento de la impresión. Si se produjera cualquier discrepancia en la información, Sunnen recomienda al usuario verificar la discrepancia con Sunnen antes de proceder.